

Guide des études 2024-2025

Faculté
HUMANITES

Formation

**Diplôme Universitaire
MAPA**

**MAÎTRISER ET APPLIQUER
LES PROTOCOLES EN
ARCHÉOTHANATOLOGIE**

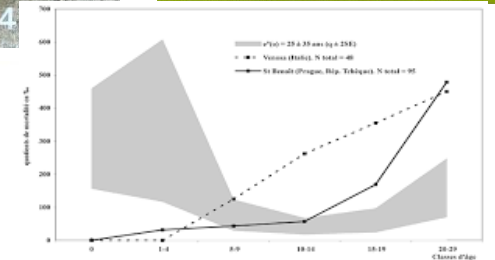
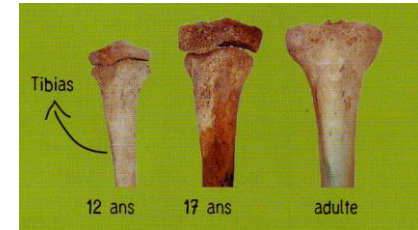
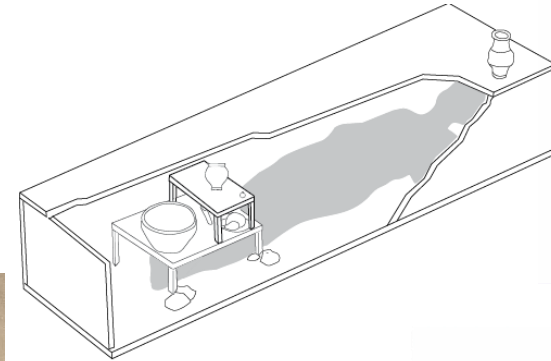



AVERTISSEMENT

Ce livret d'accueil est conçu pour vous aider.

Il a été réalisé pour répondre aux questions que les étudiants se posent fréquemment.

Nous vous conseillons de le lire au moins une fois dans son intégralité.

Bonne lecture et bienvenue

La Faculté des Humanités est une unité de formation et de recherche de l'Université de Lille. À ce titre, elle regroupe sept départements, associe cinq laboratoires de recherche et plusieurs bibliothèques. Elle est dirigée par un doyen et un conseil de faculté où siègent des représentants des étudiants et des étudiants.

La Faculté des Humanités en chiffres

- 7 000 étudiants ;
- Près de 200 enseignants et enseignants-chercheurs ;
- Près de 400 chargé.e.s de cours ;
- Plus de 200 000 monographies dans les bibliothèques associées.

L'équipe de direction de la Faculté :

Doyen : Gabriel Galvez-Behar

Vice-doyens : Cédric Patin – Gabrielle Radica – Marie Bulté – Anne De Cremoux

Responsable administrative de la Faculté : Catherine Lenain

Retrouvez toutes les informations sur le site de la Faculté : <https://humanites.univ-lille.fr/>



Le département
Histoire de l'art et Archéologie (HAA)
Responsable : Etienne Hamon



Responsables : Frédérique Blaizot et Dominique Castex

Les responsables pédagogiques et administratifs du Diplôme Universitaire MAPA

RESPONSABLES SCIENTIFIQUES DU DU

FREDERIQUE BLAIZOT : frederique.blaizot@univ-lille.fr
DOMINIQUE CASTEX : Dominique.Castex@u-bordeaux.fr

ÉQUIPE ADMINISTRATIVE

Responsable administrative du département Histoire de l'Art et Archéologie

Aurélie SEMAESSE
03 20 41 63 39

Secrétariat (Métiers de l'archéologie et MAPA)

Angélique CROSSOUARD
03.20.41.61.98

Une seule adresse électronique

du.mapa@univ-lille.fr

Les intervenants dans le DU MAPA

- BLAIZOT Frédérique Professeure des universités, Archéologie romaine / gallo-romaine
Faculté des Humanités, UMR 8164 – HALMA : <https://pro.univ-lille.fr/frederique.blaizot/>
- CASTEX Dominique Directrice de recherche au CNRS
Université de Bordeaux, UMR 5199 – PACEA : <https://www.pacea.u-bordeaux.fr/castex-dominique/>
- BONNET Christine Ingénieure de recherche en céramologie INRAP
Lyon, UMR 5138 – Arar : <https://www.arar.mom.fr/presentation/annuaire-du-personnel/bonnet-christine>
- COURTAUD Patrice Ingénieur de recherche au CNRS
Université de Bordeaux, UMR 5199 – PACEA : <https://www.pacea.u-bordeaux.fr/courtaud-patrice/>
- DELOBEL Deborah Attachée de conservation Conseil général du Pas-de-Calais, anthropologie <https://archeologie.pasdecalais.fr/Archeologie/Direction-de-l-Archeologie/Faisons-connaissance-!-Presentation-de-l-equipe/Deborah-Delobel-anthropologue>
- DAL COL Sandra Chargée de recherche en anthropologie INRAP
Valence, UMR 5199 - PACEA : <https://www.pacea.u-bordeaux.fr/dal-col-sandra/>
- DUDAY Henri Directeur de recherche émérite au CNRS
Université de Bordeaux, UMR 5199 – PACEA : <https://u-bordeaux1.academia.edu/HenriDUDAY>
- KACKI Sacha Chargé de recherche au CNRS
Université de Bordeaux, UMR 5199 – PACEA : <https://www.pacea.u-bordeaux.fr/kacki-sacha/>
- LAFOREST Caroline Institut royal de Sciences Naturelles de Belgique, anthropologie
UMR 5199 – PACEA : <https://www.naturalsciences.be/caroline.laforest>
- LE GOFF Isabelle Ingénieure de recherche en anthropologie INRAP
Amiens, UMR 7202 – ecoanthropologie : <https://www.ecoanthropologie.fr/fr/annuaire/le-goff-isabelle-6804>
- OUDRY Sophie Chargée d'étude en anthropologie INRAP
Lille, UMR 7268, Ades : <https://ades.univ-amu.fr/fr/annuaire/oudry-sophie>
- OUESLATI Tarek Chargé de recherches en archéozoologie au CNRS
Lille, UMR 8164, HALMA: <https://pro.univ-lille.fr/tarek-oueslati>
- SAUVAGE Laurent Ingénieur de recherche en archéologie, Directeur scientifique et technique INRAP Nord-Pas-de-Calais
Lille, UMR 8164 – HALMA : <https://halma.univ-lille.fr/laboratoire/membres/chercheurs/>
- SELLIER Pascal Chargé de recherches en anthropologie au CNRS
UMR 7202 – ecoanthropologie : <https://www.ecoanthropologie.fr/fr/annuaire/sellier-pascal-6084>

Conditions d'admission

La formation est ouverte, sur candidature, aux personnes titulaires au moins d'un Master 2 en Archéologie ou en Anthropologie biologique. Les archéologues professionnels peuvent postuler au DU quel que soit leur niveau universitaire. Ils doivent néanmoins faire état de leur expérience de l'analyse des vestiges archéologiques et de la rédaction (rapports de fouille, publications). Les anthropologues bénéficient d'un allègement de l'enseignement, notifié par le jury d'admission ; ils sont dispensés du BCC1, dans la mesure où son contenu est considéré comme acquis. C'est ce même Jury qui est qualifié pour la validation des acquis chez les archéologues professionnels.

Admission en 1^{ère} année

Elle se fait via le site **e-candidat** selon le calendrier fixé qui est à respecter impérativement. Un dossier de candidature comportant les pièces suivantes est à télécharger sur ce site : copie des diplômes, CV détaillé, lettre de candidature d'une page environ exposant les motivations pour suivre cette formation.

Les dossiers sont examinés par une commission de recrutement. La formation est à capacité limitée (15 places disponibles par année). Les critères de sélection portent sur le projet personnel du candidat l'examen des compétences en archéologie et en anthropologie.

Admission 2^e année

Les étudiants ayant validé les BCC1 et 2 sont admis en 2^e année. Site **E-candidat**.

Attention : les UE ne se compensent pas entre elles, ni *a fortiori* les BCC. Toutes les UE doivent être validées.

Composition de la commission de recrutement

Les responsables de la formation
Deux enseignants de la formation
Aurélie Semaesse
Angélique Crousouard

Calendrier universitaire 2023-2024

Calendrier du DU

Université de Lille

	août-23	sept-23	oct-23	nov-23	déc-23	Janvier	févr-24	mar-24	avr-24	mai-24	juin-24	juil-24	août-24	#####	oct-24				
1	V		D	M	Toussaint	1 V	L	Jour de l'an	J	1 V	L	Lundi Pâques	M	fête du travail	1 S	L	J	D	M
2	S	L	3	J		2 S	M		V	2 S	M	11	J		2 D	M	V	L	M
3	D	M		V		3 D	M		S	3 D	M		V		3 L	M	S	M	J
4	L	M		S		4 L	J		D	4 L	J		S		4 M	J	D	M	V
5	M	période possible pour les pré-rentreés	J	D		5 M	V		L	5 M	V		D		5 M	V	L	J	S
6	J		V	L		6 M	S		M	6 M	S		L	session 1 pai	6 J	S	M	V	D
7	M		S	M		7 J	D		M	7 J	D		M	session 2 imp	7 V	M	S	L	
8	V		D	M		8 V	L		J	8 V	L		M	Victoire 1945	8 S	L	J	D	M
9	S		L	J		9 S	M		V	9 S	M		J	Ascension	9 D	M	V	L	M
10	D		M	V		10 D	M		S	10 D	M		V		10 L	M	S	M	J
11	L	période possible pour les pré-rentreés	J	D	Armistice	11 L	J		D	11 L	J		S		11 M	J	D	M	V
12	M		V	L		12 M	V		L	12 M	V		D		12 M	V	L	J	S
13	M		V	L		13 M	S		M	13 M	S		L		13 J	S	M	V	D
14	J	Jivé : Campus en Fête	S	M		14 J	D		M	14 J	D		M		14 V	D	Fête Nationale	M	L
15	V		D	M		15 V	L		J	15 V	L		M		15 S	L	J	assomption	D
16	S		L	J		16 S	M		V	16 S	M		J	EAD	16 D	M	fin delib année	V	M
17	D		M	V		17 D	M	fin delib sesl imp	S	17 D	M		V		17 L	M	S	M	J
18	L	RENTREE FHUMA	M	S		18 L	J		D	18 L	J		S		18 M	J	session 2 pai	D	V
19	S	1	J	D		19 S	V		L	19 S	V		D	Pentecôte	19 M	V	L	J	S
20	D		M	V		20 D	M		S	20 D	M		L	Lundi pentecôte	20 J	S	M	V	D
21	L	soirée cinéma	S	M		21 L	J		D	21 J	Mix'cité		M		21 V	D	M	S	L
22	M		V	L		22 M	V		J	22 V	L		M		22 S	L	J	D	M
23	M		S	M		23 S	M		V	23 S	M		J		23 D	M	V	L	M
24	J		D	M		24 D	M		S	24 D	M		V		24 L	M	S	M	J
25	V		L	J		25 V	L		D	25 L	J		S		25 M	J	D	M	V
26	S	2	M	D		26 S	M		V	26 M	D		D		26 M	V	L	J	S
27	D		M	V		27 D	M		S	27 M	V		L		27 J	S	M	V	D
28	L	Jivé : soirée de clôture	S	M		28 L	J		D	28 J	D		M		28 V	D	fin delib année L3	M	L
29	M		V	L		29 M	V		J	29 V	L		M		29 S	L	J	D	M
30	M		S	M		30 M	S		M	30 S	M		J		30 D	M	V	L	M
31	J		L	J		31 J	D		M	31 D	Pâques		V	n delib sesl pa	31 M	S	Fin année	L	Fin ca

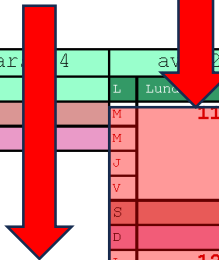

Semestres impairs	Semestres pairs
Retournée / Jivé / intégration / accueil IP	
Pauses pédagogiques	
Vacances scolaires zone B	
Jours fériés / Fêtes légales	

après-midi banalisées pour événements université

 journée utilisée uniquement si reprise possible début janvier

CT semestre impair

CT semestre pair

CT EAD



INFORMATIONS PRATIQUES

Ces informations vous seront communiquées en janvier 2025

Organisation de la formation

Le DIPLÔME UNIVERSITAIRE MAPA est organisés en **4 Blocs de Compétences et de Connaissances (BCC)** et en 10 Unités d'Enseignements (UE) **répartis sur deux ans** (123 + 90 heures).

Un stage de 4 semaines sera réalisé à l'issue de la première année

Chacun des 4 BCC dispense des compétences et des savoirs spécifiques clairement identifiés qu'il faut avoir acquis à l'issue du DU.

1^{er} niveau

BCC 1 Acquérir les connaissances fondamentales en anatomie et en biologie

- Comprendre l'anatomie du squelette ;
- Identifier les os et fragments osseux non brûlés des sujets adultes, immatures et périnatales ;
- Savoir effectuer un tri et un inventaire ostéologique ;
- Acquérir les méthodes d'estimation de l'âge au décès et maitrise les logiciels ;
- Acquérir les méthodes de détermination du sexe et maitrise les logiciels ;
- Appliquer les méthodes du dénombrement (liaisons secondaires, NMI)

BCC 2 Maîtriser les méthodes d'analyse archéo-anthropologique des sépultures à inhumation

- Maîtriser les concepts et identifier les anomalies taphonomiques ;
- Maîtriser le vocabulaire scientifique et technique de la description et de l'analyse ;
- Hiérarchiser les anomalies taphonomiques et les analyser en interrelation ;
- Maîtriser les règles de la présentation scientifique d'une analyse de sépulture ;
- Appliquer l'enseignement sur le terrain ;
- Cycle de 4 conférences

BCC 3 Enregistrer les sépultures sur le terrain

- Stage de 4 semaines avec rapport de stage à fournir avant le 15 octobre (les modalités seront précisées en cours)

2^e niveau

BCC 4 Analyser les structures de crémation. Raisonner sur le mobilier en contexte funéraire

- Identifier les fragments d'os brûlés ;
- Maîtriser les méthodes d'analyse propres aux os brûlés ;
- Maîtriser la problématique des bûchers et des structures de dépôts de crémation ;

BCC 5 Exploiter les données archéothanatologiques

- Définir le potentiel d'un site ou de structures funéraires ;
- Appliquer les méthodes archéothanatologiques en fonction d'une problématique ;
- Employer les méthodes de l'archéothanatologie pour mettre en évidence des gestes et des pratiques ;
- Interroger un ensemble funéraire, en révéler l'organisation et l'évolution ;
- Intégrer les données funéraires dans une problématique générale ;
- Cycle de 4 conférences

Niveau 1

123 heures

Niveau 1 : Bloc 1 et 2 (123h) soit 4 semaines

Bloc de compétence 1 : Acquérir les connaissances fondamentales en anatomie et en biologie (72h)

Les étudiants titulaires d'un Master 2 Anthropologie (ou inscrits) seront exemptés de ce bloc

1. Anatomie os non brûlés (cours et TP) (54h) soit sur 9 jours

Sujets immatures et adultes : Anatomie générale

2. Identification individuelle (âge et sexe) (18h) soit sur 3 jours cours et pratique

Estimation âge ; Estimation sexe ; Ostéologie quantitative et notion de recrutement par âge et sexe

Bloc de compétence 2 : Étude des sépultures (51h)

1. Concepts et méthodes : de l'analyse à la restitution architectures et gestes funéraires **(18h)**

2. Pratique : Enregistrement archéo-anthropologique *soit sur 5 jours* : (cours + études de cas sous forme d'exercices

2.1. Sépulture individuelle ; 2.2. Sépulture collective ; 2.3. Sépulture multiple **(30h)** ; 2.4. Cycle de conférences **(8h)**

3. La restitution par écrit des données archéologiques (3h)

Bloc de compétence 3 : stage de 4 semaines

Niveau 1

BCC 1 - Acquérir les connaissances fondamentales en anatomie et en biologie

UE-1- 40 h CM par Henri Duday et Patrice Courtaud

14 h TD par Patrice Courtaud, Deborah Delobel et Sophie Oudry

Compétences visées : Connaissance de l'anatomie, des articulations sur le squelette ; Identification des ossements et des fragments osseux humains.

Modalités d'évaluation : 2 épreuves d'identification

Contenu de la formation :

Sujets immatures (dont périnataux) et adultes : Anatomie générale + Os + Articulations.

Anatomie par région : Bloc crânio-facial + mandibule. Dents. Membres supérieurs + inférieurs (grands os longs). Côtes + Ceint. Scapulaire. Os coxal + colonne. Os des pieds et os des mains.

Tri et inventaires : exercices de tri et d'inventaire : contribution à l'inventaire d'une série ostéologique

Bibliographie succincte :

- Cabrol, C., and W. Platzer 1999 : *Anatomie 1: appareil locomoteur*, Paris, Flammarion. **Plusieurs volumes par grandes régions anatomiques**
- Cunningham C., Scheuer L., Black S. 2016 : *Developmental juvenile osteology*. Academic press.
- Kamina P. 2009 : *Anatomie Clinique* 5 tomes, Maloine éd.
- Fazekas I.G., Kósa F. 1978 : *Forensic Foetal Osteology*. Akadémiai Kiadó, Budapest, 413 p
- Scheuer L., Black S. 2004 : *The juvenile skeleton*. Elsevier Academic Press, 400 p

Niveau 1

BCC 1 - Acquérir les connaissances fondamentales en anatomie et en biologie

UE-2- 15 h CM par Pascal Sellier

8 h TD par Pascal Sellier

Compétences visées : Identification individuelle, dénombrement et analyse du recrutement.

Modalités d'évaluation : Epreuve de détermination et d'analyse du recrutement

Contenu de la formation :

Estimation âge (6h) cours et pratique

Estimation sexe (5h) cours et pratique

(exercices sur pièces, pratique des logiciels)

Dénombrement et NMI (3h) cours et pratique (3h)

Étude du recrutement par âge et par sexe : population théorique et sélection (3h) cours et pratique du logiciel (3h)

Bibliographie succincte :

- Bruzek J., Schmitt A. et Murail P. 2005 : Identification biologique individuelle en paléanthropologie. Détermination du sexe et estimation de l'âge au décès à partir du squelette, in: Dutour O., Hublin J.-J. et Vandermeersch B. (éd.), *Objets et méthodes en paléanthropologie*, Éditions du CTHS, Paris, p. 217-246.
- Coqueugniot *et al.* 2010 : A Probabilistic Approach to Age Estimation From Infracranial Sequences of Maturation.. *American Journal of Physical Anthropology*, 142, p.655-664.
- Moorrees C. F. A., Fanning E. A., Hunt E. E. 1963a : Age variation of formation stages for en permanent teeth, *Journal of Dental Research* 42, p. 1490-1502.
- Moorrees C. F. A., Fanning E. A., Hunt E. 1963b : Formation and resorption of three deciduous teeth in children, *American Journal of Physical Anthropology* 21, p. 205-213.
- Murail P., Bruzek J., Houët F. et Cunha E. 2005 : DSP: a tool for probabilistic sex diagnosis using worldwide variability in hip-bone measurements, *Bulletins et Mémoires de la Société d'Anthropologie de Paris* 17, p. 167-176.
- Scheuer L., Black S. 2000 : *Developmental Juvenile Osteology*, Elsevier Academic Press, Londres, 592 p.
- Sellier P. 1996 : La mise en évidence d'anomalies démographiques et leur interprétation : population, recrutement et pratiques funéraires du tumulus de Courtesoult, in: Piningre J.-F. (éd.), *Nécropoles et sociétés au premier âge du Fer : le tumulus de Courtesoult (Haute-Saône)*, Documents d'Archéologie Française, p. 188-202.
- Schmitt A, Georges P (2008) Quelle démarche suivre pour estimer l'âge au décès à partir du squelette ? In: Charlier P (dir) Pour un manuel pratique de paléopathologie Humaine. Collection Pathographies 2, Éditions De Boccard, Paris, France, pp 269- 280
- Sellier P. *et al.* 1997 : À la recherche d'une référence pour l'estimation de l'âge des fœtus, nouveau-nés et nourrissons. *Anthropologie et Préhistoire* 108, p. 75-87

Niveau 1

BCC 2 - Maîtriser les méthodes d'analyse archéothanatologique des sépultures à inhumation

UE-1 : 24 h CM par Frédérique Blaizot, Dominique Castex, Caroline Laforest

Compétences visées : Recueillir, enregistrer et interpréter les données fondamentales d'un site funéraire ; être en mesure d'enregistrer, d'analyser et d'interpréter une sépulture.

Modalités d'évaluation : Epreuves d'analyse de sépultures

Contenu de la formation : Rapide historique de la méthode développée à Bordeaux par H. Duday à partir des années 1980.

« L'anthropologie de terrain » : objectifs, concepts et principes. Le milieu de décomposition : les arguments de l'analyse. La mise en évidence et la classification des anomalies taphonomiques. La chronologie des dépôts. L'analyse des modalités de gestion des ossements. L'enregistrement, l'analyse et l'interprétation des sépultures individuelles, multiples, collectives et des amas osseux.

Bibliographie succincte :

- Duday H. 2009 : *The archaeology of the Dead. Lectures in Archeoethanatology*, Oxbow Books, Oxford and Oakville, 158 p.
- Duday H. 2006 : L'archéothanatologie ou l'archéologie de la mort (Archeoethanatology or the archaeology of death). *Social archaeology of funerary remains*, 2006, p. 30-56.
- Duday H. *et al.*, 1990 : L'Anthropologie «de terrain»: reconnaissance et interprétation des gestes funéraires. *Bulletins et Mémoires de la Société d'Anthropologie de Paris*, 1990, vol. 2, no 3, p. 29-49.
- Blaizot F. 1996 : L'apport des méthodes de la paléo-anthropologie funéraire à l'interprétation des os en situation secondaire dans les nécropoles historiques, *Archéologie Médiévale*, 26, p. 1-22.
- Blaizot F. 2008 : Réflexions sur la typologie des tombes à inhumation : restitution des dispositifs et implications chrono-culturelles, *Archéologie Médiévale*, 38, p. 1-30
- Blaizot F. 2022 : Methodological guidelines for archeoethanatology practice, in Knüsel C.J., Schotsmans E.M.J. (eds), *The Routledge Handbook of Archaeoethanatology*. p. 23-41
- Boulestin B. 2019 : Faut-il en finir avec la sépulture collective (et sinon qu'en faire)?. *Bulletin de la Société préhistorique française*, vol. 116, no 4, p. 705-724.
- Castex D., Blaizot F. 2017 : Reconstructing the original arrangement, organisation and architecture of burials in archaeology, in : E.M.J. Schotsmans, N. Marquez-Grant, ST. Forbes eds., *Taphonomy of human remains: forensic analysis of the dead and depositional environment*, Chichester, Wiley-Blackwell publishers, p. 277-295.
- Castex D. *et al.* 2014 : Revealing archaeological features linked to mortality increases, *Anthropologie (Brno)*, 52(3): 299-318.
- Laforest C. *et al.* 2017 : The grave 163d in the north necropolis of Hierapolis : an insight of the funeral gestures and practices from Late Antiquity and Protobyzantine period of the Jewish Diaspora in Asia Minor ? In : R. Brandt, S. Ahrens, G. Bjørnstad, E. Hagelberg (dir.), *Life and Death in Ancient Society. Asia Minor in the Hellenistic, Roman, and Byzantine Times*. Oxford : Oxbow books, p. 69-84.

Niveau 1

BCC 2 - Maîtriser les méthodes d'analyse archéo-anthropologique des sépultures à inhumation

UE-2-a : 24 h TD par Frédérique Blaizot, Dominique Castex, Caroline Laforest

Compétences visées : Mettre en pratique les connaissances acquises dans l'UE-1.

Modalités d'évaluation : Epreuves d'analyse de sépultures

Contenu de la formation : Application des méthodes d'analyse au moyen de fiches d'enregistrement et/ou d'illustrations (relevés, clichés). Plusieurs études de cas sur lesquels les étudiants seront amenés à réfléchir, à s'exercer à l'analyse et à l'interprétation.

Bibliographie succincte :

- Carré F. 2012 : Méthodologie de la reconnaissance des aménagements en bois : les enjeux de la collecte d'information dans les sépultures à inhumation, Actes de la table ronde d'Auxerre (Auxerre, 15-17 octobre 2009), Mémoires publiés par l'Association Française d'Archéologie Mérovingienne, p. 49-67.
- Duda H. 1978 : Archéologie funéraire et anthropologie. *Cahiers d'anthropologie de Paris*, p. 55-101.
- Duda H. 1981 : La place de l'anthropologie dans l'étude des sépultures anciennes. *Cahiers d'anthropologie de Paris*, p. 27-42.
- Duda H. 1986 : Contribution des observations ostéologiques à la chronologie interne des sépultures collectives, in : H. - Duda, C. Masset, *Anthropologie physique et archéologie, méthodes d'étude des sépultures*, Actes du colloque de Toulouse 4, 5 et 6 novembre 1982, éd. du CNRS, Paris, p. 51-57.
- Guy H., Blaizot F. 1992 : Anthropologie de terrain et fouille de sauvetage : proposition pour l'enregistrement rapide d'un type de sépulture primaire. *Les Nouvelles de l'Archéologie*, 47, p. 46-47.
- Le Roy M. et al. 2019 : De feu et d'os : la sépulture collective néolithique de la Truie Pendue (Passy-Veron, Yonne) Application SIG. *Préhistoires Méditerranéennes*, 7, p. 71-85.
- Zemour et al. 2019 : Réflexion sur l'apport d'un SIG à la lecture dynamique d'un dépôt collectif : le cas de Saint-Sauveur « Les Grès » (Somme), *Préhistoires Méditerranéennes*, 7, p.

Niveau 1

BCC 2 - Maîtriser les méthodes d'analyse archéo-anthropologique des sépultures à inhumation

UE-2-b : 3 h TD par Frédérique Blaizot

Compétences visées : Savoir présenter l'analyse d'une sépulture de manière raisonnée

Modalités d'évaluation : Epreuve de rédaction d'une analyse de sépulture (devoir à la maison)

Contenu de la formation : Le catalogue des sépultures a pour objectif de présenter l'intégralité des données en présence et tout l'argumentaire de l'interprétation : description raisonnée de la fosse et de son contenu par catégories, analyse archéoanthropologique du (des) squelette (s) et/ou assemblages osseux, puis interprétation du dépôt en s'appuyant sur l'ensemble des données.

Après avoir défini les objectifs et les principes du catalogue des sépultures, plusieurs exemples, conformes ou non conformes seront présentés, sur lesquels les étudiants seront amenés à discuter. On verra également comment réarticuler les données dans la synthèse.

Niveau 1

BCC 2 - Maîtriser les méthodes d'analyse archéo-anthropologique des sépultures à inhumation

UE-3 : Cycle de conférences

Intervenants pressentis : des précisions seront apportées en janvier

Ivy Thomson (Inrap, Auvergne-Rhône-Alpes) : Les sépultures néolithiques en Auvergne, modes d'inhumation.

Stéphane Rottier (Université de Bordeaux, UMR 5199) : Les inhumation de l'âge du Bronze dans l'Yonne

Pascal Sellier (Muséum d'Histoire Naturelle de Paris) : Les dislocations en ordre paradoxal

Bruno Boulestin (PACEA, UMR 5199) : Titre à préciser

Niveau 1

BCC 3 Enregistrer les sépultures sur le terrain

Stage de 4 semaines avec rapport de stage

Dates : mai-juin 2024

Lieu : Saint-Bertrand-de-Comminges (Haute-Garonne)
Fouille programmée dirigée par W. Van Andringa (EPHE)

Contexte archéologique : de l'Antiquité tardive au Moyen Âge

Objectif : Application des principes vus en cours : mise en œuvre des méthodes d'enregistrement (descriptif et analytique) ; restituer les gestes et les dispositifs funéraires

L'encadrement archéothanatologique sera assuré par F. Blaizot et D. Castex.

Contenu du stage :

Enregistrement selon les méthodes de l'archéothanatologie
Collectes des données sur fiches standardisées
Endosser diverses tâches selon la problématique archéologique du site : dessins, photographies numériques, SIG, premières observations biologiques, etc



Fouilles archéologiques de St-Bertrand-de-Comminges-Valcabrière



Évaluation

DU MAPA : Maîtriser et Appliquer les Protocoles en Archéothanatologie						
NIVEAU 1	Type de cours	Volume horaire	Coefficient	Type d'épreuve	Nature de l'épreuve	Type d'exercice
BCC1 : Acquérir les connaissances fondamentales en anatomie et en biologie						
UE 1 : Anatomie	Cours magistral	18	1	CC	écrit	exercice
	Travaux dirigés	14	1	CC	oral	exercice
UE 2 : Sexe, âge et recrutement	Cours magistral	15	1	CC	écrit	exercice
	Travaux dirigés	8	1	CC	écrit	exercice
BCC2 : Maîtriser les méthodes d'analyse archéo-anthropologique des sépultures à inhumation						
UE 1 : Méthode d'analyse d'une sépulture	Cours magistral	24	1	CC	écrit	exercice
UE 2 : Pratique d'analyse d'une sépulture ; rédiger ; présentation raisonnée	Travaux dirigés	24	1	CC	écrit	devoir à la maison
	Travaux dirigés	3				
UE 3 : Méthode d'analyse d'une sépulture	Conférences	8	1	CC	participation aux conférences	participation aux conférences
BCC3 : Enregistrer des sépultures sur le terrain						
UE 1 : Application des méthodes d'enregistrement	Pratique	160	1	CC	pratique	exercices

Niveau 2

90 heures

Niveau 2 : Bloc 4 et 5 (90 heures)

Bloc de compétence 4 : Analyser les structures de crémation. Raisonner sur le mobilier en contexte funéraire (42h)

- 1. Analyse des os brûlés (cours et TP) (30h)** : Enregistrement archéo-anthropologique des structures de crémation
- 2. Mobilier et matériaux spécifiques en contexte funéraire (12h)** : Questions, enregistrement, analyse et traitement dans les contextes d'inhumation et de crémation

Bloc de compétence 5 : Archéologie funéraire et contextes chrono-culturels (42h)

- 1. Stratégies d'intervention** : Prescriptions scientifiques et stratégies d'intervention en archéologie funéraire **(6h)**
- 2. Répondre à des questions posées par les vestiges** : Construire une problématique, quels outils pour l'anthropologie biologique **(12h)**
- 3. Sépultures et ensembles funéraires**
 - 3.1. Restituer les funérailles **(12 h)** ;
 - 3.2. De la sépulture à l'espace funéraire **(12 h)** ;
 - 3.3. Cycle de conférences **(8 h)**

Niveau 2

BCC 4 - Analyser les structures de crémation

UE-1 : 10 h CM par Henri Duday et Sandra Dal Col

20h TD par Henri Duday Sandra Dal Col, Isabelle Le Goff

Compétences visées : Identification des os brûlés, analyse des structures et des vestiges de la crémation à l'échelle des différents types de structure et à l'échelle d'un site

Modalités d'évaluation : Épreuves d'analyse de sépultures de crémation

Contenu de la formation :

- Identification des os brûlés : les critères anatomiques à connaître pour identifier les os brûlés;
- La quantification des restes osseux brûlés et les données de référence
- La problématique des structures de la crémation (bûchers, dépôts secondaires)
- L'enregistrement archéo-anthropologique des structures de crémation
- Études de cas sous forme d'exercices

Bibliographie succincte :

Bel V., Blaizot F., Duday H. 2008 : Bûcher en fosse et tombe-bûcher : problématiques et méthodes de fouille , in : J. Scheid (dir.), *Pour une archéologie du rite : nouvelles perspectives de l'archéologie funéraire*. Rome, École française de Rome (coll. de l'École française de Rome), p. 125-142.

Blaizot F. dir. 2009 : *Pratiques et espaces funéraires dans le centre et le sud-est de la Gaule au Haut-Empire*, Gallia, 66/1, Paris, CNRS éd., 387 p., 219 fig. 39 tabl.

Blaizot F. 2005 : Contribution à la connaissance des modes de dislocation et de destruction du squelette pendant la crémation : l'apport d'un bûcher funéraire en fosse du Néolithique final à Reichstett

Mundolsheim (Bas-Rhin). *Bulletins et Mémoires de la Société d'Anthropologie de Paris*, t. 17, 1-2, p. 13-35.

Blaizot F., Tranoy L. 2004 : La notion de sépulture au Haut-Empire: identification et interprétation des structures funéraires liées aux crémations. *Collection Bibracte*, vol. 9, p. 171-187.

Duday H. 1999 : Validation des paramètres de quantification, protocoles et stratégies dans l'étude anthropologique des sépultures secondaires à incinération. L'exemple des nécropoles protohistoriques du Midi de la France , in : B. Debet, Ph. Gruat, G. Marchand, M. Py & M. Schwaller (dir.), *Archéologie de la mort, archéologie de la tombe au premier Âge du Fer* : actes du 21^e colloque international de l'AFEAF (Conques-Montrozier 1997). Lattes, Éditions du CNRS (coll. « Monographies d'archéologie méditerranéenne »), p. 7-29.

Duday H. 2019, Sépultures secondaires à crémation., *Les nouvelles de l'archéologie*, p. 157-158

Depierre G. 2022 Secondary Cremation Burials of Past Populations: Some methodological procedures for excavation, bone fragment identification and sex determination. In : *The Routledge Handbook of Archaeoethnology*. Routledge, p. 69-88.

Niveau 2

BCC 4 - Raisonner sur le mobilier en contexte funéraire

UE-2- 12 h CM par Frédérique Blaizot, Christine Bonnet, Dominique Castex, Tarek Oueslati

Compétences visées : Définir les questions relatives aux objets, les enregistrer sur le terrain et les interroger.

Modalités d'évaluation : Épreuve d'analyse de document

Contenu de la formation :

- Fonction et fonctionnement ; statut des objets ; les objets portés ou déposés en contexte funéraire (3h)
- Les céramiques en contexte funéraire (3h)
- La faune en contexte funéraire (3h)
- Bois/Tissus/Végétaux/Insectes/Autres matériaux périssables (3h)

Bibliographie succincte :

- Argant J. *et al.*, 2012 : De la fouille au laboratoire : analyses et interprétations des contenus de céramiques et verres archéologiques, *Revue archéologique du Nord*, no 17, hors-série coll. Art et archéologie), p. 479-504.
- Bailly M., Plisson H. 2008 : *La valeur fonctionnelle des objets sépulcraux*, *Actes de la table ronde d'Aix-en-Provence*, 25-27 oct. 2006 , Préhistoire Anthropologie méditerranéennes, 14, 230 p.
- Blaizot dir. 2009 : *Pratiques et espaces funéraires dans le centre et le sud-est de la Gaule au Haut-Empire*, *Gallia*, 66/1, Paris, CNRS éd., 387 p., 219 fig. 39 tabl.
- Bonnet Ch. 2022 : Ceramic Studies in Funerary Contexts from Roman Gaul, *in* : *The Routledge Handbook of Archaeothanatology*, Routledge, p. 456-471.
- Bonnet C. 2016 : Le céramologue au service des problématiques funéraires: approche d'une méthode globale. *Société Française d'Étude de la Céramique Antique en Gaule (SFEACAG)*, Actes du Congrès d'Autun, p. 13-26.
- Bonnet C. et al., 2016 : Les vases ossuaires en céramique à Lyon de la fin du Ier s. av. J.-C. au IIIe s. apr. J.-C. *Société Française d'Étude de la Céramique Antique en Gaule (SFEACAG)*, Actes du Congrès d'Autun, p. 175-202.
- Meniel P. 2022 : Animal Remains in Burials, *in* : *The Routledge Handbook of Archaeothanatology*. Routledge, 2022. p. 472-480.
- Meniel P. 2008 : Manuel d'archéozoologie funéraire, *Infolio Archéodunum, Vestigia coll.*, 192 p.

Niveau 2

BCC 5 Archéologie funéraire et contextes chrono-culturels (42h)

UE-1- Les stratégies d'intervention : 6 h CM par Frédérique Blaizot, Dominique Castex, Laurent Sauvage

Compétences visées : Les moyens et les stratégies d'intervention en contexte funéraire

Modalités d'évaluation : Monter un projet scientifique d'opération funéraire à partir d'une prescription

Contenu de la formation :

- Répondre aux prescriptions scientifiques en archéologie funéraire (2h)
- Stratégies d'intervention et moyens en archéologie funéraire (contexte préventif et programmé) (4h)

Sous forme de documents distribués aux étudiants :

Législation, organisation de l'archéologie française, missions, politique archéologique nationale, archéologie préventive/archéologie programmée
Statut du patrimoine archéologique : questions juridiques, éthiques, culturelles

Bibliographie succincte :

- Augereau A. et al. 2006 : *Le diagnostic des ensembles funéraires : actes du 1^{er} séminaire méthodologique de l'Inrap, 5-6 déc. 2005, Paris* (Les Cahiers de l'Inrap 1, p. 6-8). Paris : Inrap. Disponible en ligne sur <<https://sstinrap.hypotheses.org/11068>>
- Bizot B, Richier A. 2022 : L'archéothanatologie en contexte préventif. Évolution des protocoles et des enjeux, *Archéopage*, HS 6, p. 311-317
- Blaizot F. 1996 : Le cimetière non stratifié en contexte urbain : les limites de l'objet d'étude comme fondement de la stratégie de recherche, *In* : D. Castex, P. Courtaud, P. Sellier, H. Duday, J. Bruzek, *Les ensembles funéraires : du terrain à l'interprétation*, Actes du colloque du GDR 742 du CNRS, *Bulletins et Mémoires de la Société d'Anthropologie de Paris*, t. 8, fasc. 3-4, p. 141-156.
- Livet J., Pichon I. 2020 : Apports du diagnostic à l'étude des cimetières paroissiaux : trois exemples du département de l'Indre. D. Flotté, C. Marcigny. *Le diagnostic comme outil de recherche : 2^e séminaire scientifique et technique de l'Inrap [enligne]*

Niveau 2

BCC 5 Archéologie funéraire et contextes chrono-culturels (42h)

UE-2- Répondre à des questions posées par les vestiges : 12 h CM par Frédérique Blaizot, Dominique Castex, Sacha Kacki

Compétences visées : Mettre en œuvre les bonnes méthodes pour répondre à des questions posées par le site

Modalités d'évaluation : Épreuves d'analyse de documents

Contenu de la formation :

2.1. S'inscrire dans un contexte et construire une problématique (3 h)

2.2. L'anthropologie biologique : pour quelles questions, à quelle échelle et avec quels outils (9h)

L'analyse d'une sépulture ou d'un ensemble funéraire a pour objectif d'appréhender la manière dont une société a géré et organisé ses morts. Les questionnements de l'archéothanatologue reposent donc sur l'état des connaissances et des lacunes que l'on a de la société dont il s'agit, au niveau social, culturel, idéologique, et à l'échelle plus large de l'organisation du territoire des vivants.

De fait ces questions doivent être sans arrêt reformulées en fonction de la chronologie, du contexte, et des réalités archéologiques du site étudié. L'anthropologie biologique fait appel à un ensemble d'outils qui interviennent dans un second temps, afin de contribuer à répondre aux questions dégagées par les études archéologiques, d'anthropologie de terrain, et par le résultat de l'étude du recrutement par âges et pas sexes. Ces principes seront discutés au moyen d'études de cas.

Bibliographie succincte :

Blaizot F., Castex D. 2005 : Du bon usage des outils anthropologiques à l'étude des sociétés historiques, in : O. Dutour, J.-J. Hublin, B. Vandermeersch dir., *Origine et évolution des populations humaines*, Comité des Travaux Historiques et Scientifiques, Orientation et méthodes n°8, Paris, p. 259-279.

Dutour O., Hublin J.-J., Vandermeersch B. dir. 2005 : *Objets et méthodes en paléanthropologie*, Comité des Travaux Historiques et Scientifiques, Orientation et méthodes n°7, Paris, 451 p.

Knusel C.J. Schotmans E.M.J. 2022 dir. : *The Routledge Handbook of Archaeothanatology : Bioarchaeology of Mortuary Behaviour*, London, Routledge , 768 p.

Niveau 2

BCC 5 Archéologie funéraire et contextes chrono-culturels (42h)

UE-3- Sépultures et ensembles funéraires 24h CM par Frédérique Blaizot, Dominique Castex, et intervenants extérieurs

Compétences visées : Savoir aborder une thématique funéraire et dégager des questions à grande échelle.

Modalités d'évaluation : analyses de documents

Contenu de la formation :

Restituer les funérailles **(12 h)**

Interventions orientées sur le traitement du corps et des gestes funéraires, tels que l'on peut les décrypter par les données archéologiques. Elles sont destinées à illustrer des problématiques spécifiques concernant le déroulement des funérailles et les commémorations dans des contextes variés.

De la sépulture à l'espace funéraire **(12h)**

Dialogue entre l'archéologie et l'anthropologie biologique sur la base de ce qui aura été exposé les UE 1 et 2.

Par contexte, il pourra y avoir des interventions à plusieurs voix qui pourront prendre la forme de constats : sur l'étude des espaces funéraires rarement réalisée (en raison de problèmes de moyens, de problématiques mal définies, de non-maîtrise des outils, etc.)

Bibliographie succincte :

La bibliographie sera fournie par les intervenants en fonction des thématiques abordées

Niveau 2

BCC 5 Archéologie funéraire et contextes chrono-culturels (42h)

UE-4 : Archéothanatologie, sociétés et territoires : Cycle de conférences

Les sujets des 4 conférences seront fournis en 2025

Évaluation

DU MAPA : Maîtriser et Appliquer les Protocoles en Archéothanatologie

NIVEAU 1	Type de cours	Volume horaire	Coefficient	Type d'épreuve	Nature de l'épreuve	Type d'exercice
BCC4 : Analyser les structures de crémation. Raisonner sur le mobilier en contexte funéraire						
UE 1 : Analyser les structures de crémation	Cours magistral	10	1	CC	écrit	exercice
	Travaux dirigés	20	1	CC	écrit	exercice
UE 2 : Raisonner sur le mobilier en contexte funéraire	Cours magistral	12	1	CC	écrit	exercice
BCC5 : Archéologie funéraire et contextes chronoculturels						
UE 1 : Stratégies d'intervention	Cours magistral	6	1	CC	écrit	exercice
UE 2 : Répondre à des questions posées par les vestiges	Cours magistral	12	1	CC	écrit	exercice
UE 3 : Archéologie funéraires et contextes chronoculturels	Cours magistral	12	1	CC	écrit	exercice
	Cours magistral	12	1	CC	écrit	exercice
UE 4 : Archéothanatologie, sociétés, territoires	Conférences	8	1	CC	oral	participation aux conférences